

深圳市华莱机器人科技有限公司

Shenzhen Hualai Robot Technology Co., Ltd

深圳市华莱机器人科技有限公司，位于中国的硅谷深圳，主要产品为工业机器人本体、六轴机器人、六轴机械手、轻型协作机器人、六轴机械臂、焊接机器人机械手、喷涂机器人、智能机器人、机械手臂等、是一家集研发设计生产销售为一体的高新技术型企业，公司秉承以科技创新，以核心技术为动力，以追求卓越品质为目标，以提高用户生产力为先导，拥有自主多项专利知识产权，产品广泛应用于航空航天、车辆船舶、轨道交通、职业学校、机械、石油化工、金属家具、五金制品、医疗器械、健身器材等行业，公司在技术领域不断加强具有竞争力的人才，拓展市场发展需要，完善产品质量及服务，在未来，公司将继续专注于国际市场机器人机械臂领域。

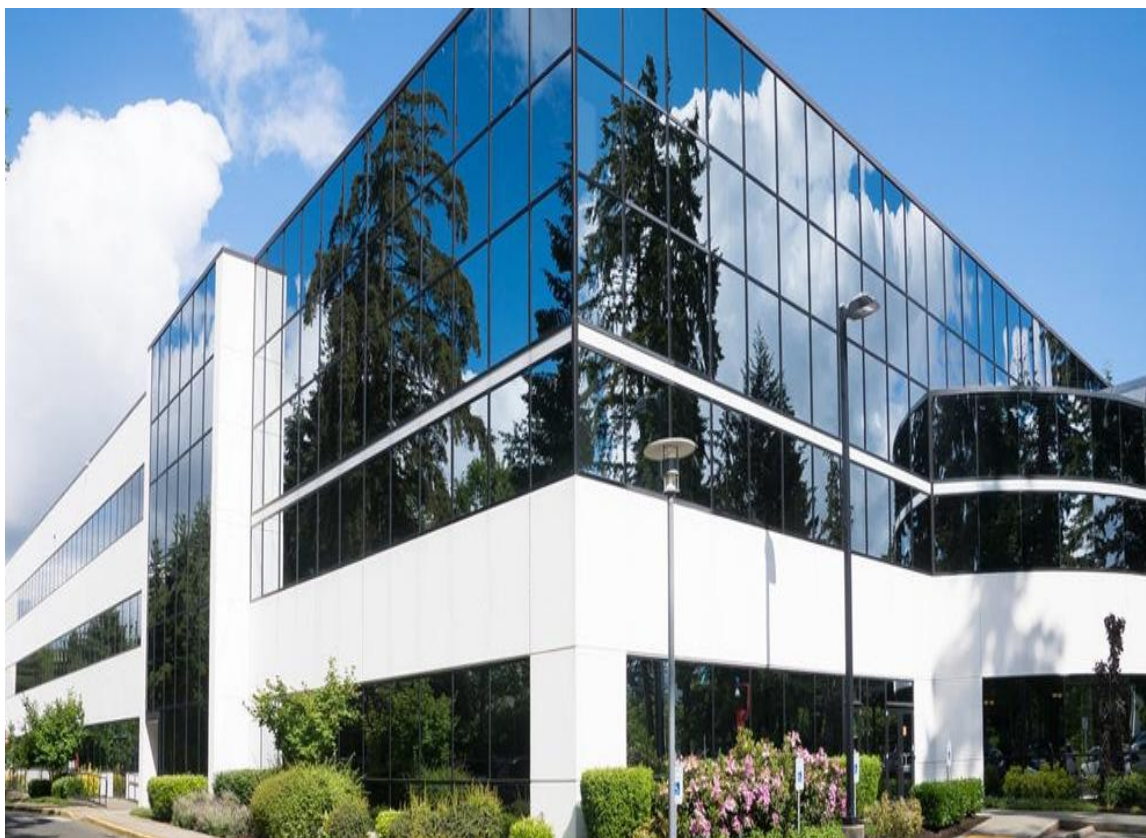

HL-YR530 型关节机器人

型号	HL-YR530	
轴数	6 轴	
结构形式	串联	
额定负载	2-4KG	
重复精度	±0.05mm	
活动半径	530mm	
最大工作范围	A1 轴	±170°
	A2 轴	±110°
	A3 轴	+ 40° -220°
	A4 轴	±185°
	A5 轴	±125°
	A6 轴	±360°
最大速度	A1 轴	370° /sec
	A2 轴	370° /sec
	A3 轴	430° /sec
	A4 轴	300° /sec
	A5 轴	460° /sec
	A6 轴	600° /sec
环境温度	-0°C~40°C	
本体重量	≈28KG	
安装方式	地面安装 , 支架安装, 倒置安装	

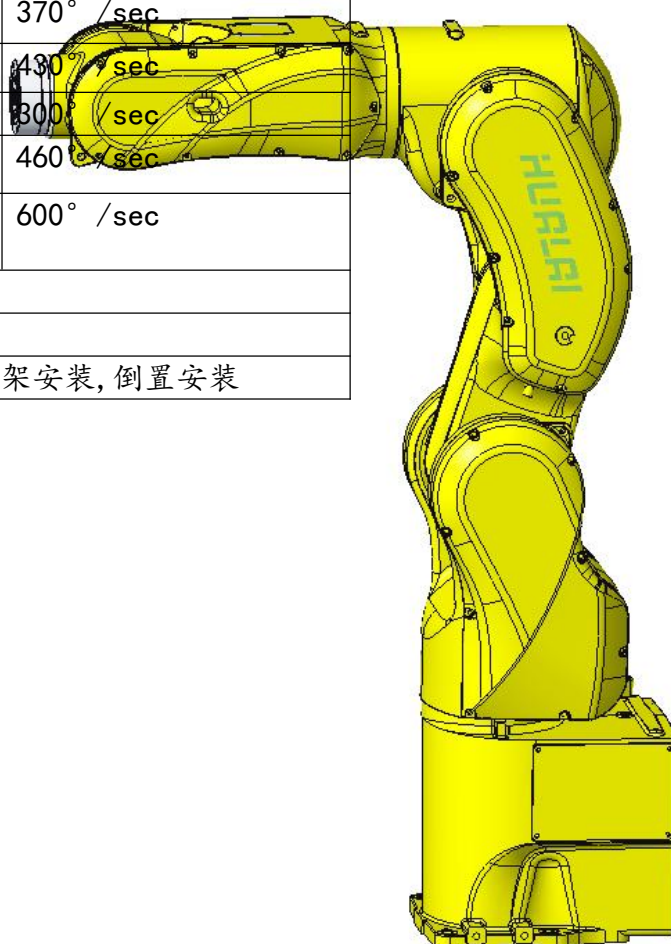

深圳市华莱机器人科技有限公司

Shenzhen Hualai Robot Technology Co., Ltd

HL-YR700 型关节机器人

型号	HL-YR700	
轴数	6 轴	
结构形式	串联	
额定负载	3-5KG	
重复精度	±0.05mm	
活动半径	700mm 960mm	
最大工作范围	A1 轴	±170°
	A2 轴	±110°
	A3 轴	+ 40° -220°
	A4 轴	±185°
	A5 轴	±120°
	A6 轴	±360°
最大速度	A1 轴	370° /sec
	A2 轴	370° /sec
	A3 轴	480° /sec
	A4 轴	300° /sec
	A5 轴	460° /sec
	A6 轴	600° /sec
环境温度	-0°C~40°C	
本体重量	≈32KG	
安装方式	地面安装 , 支架安装, 倒置安装	

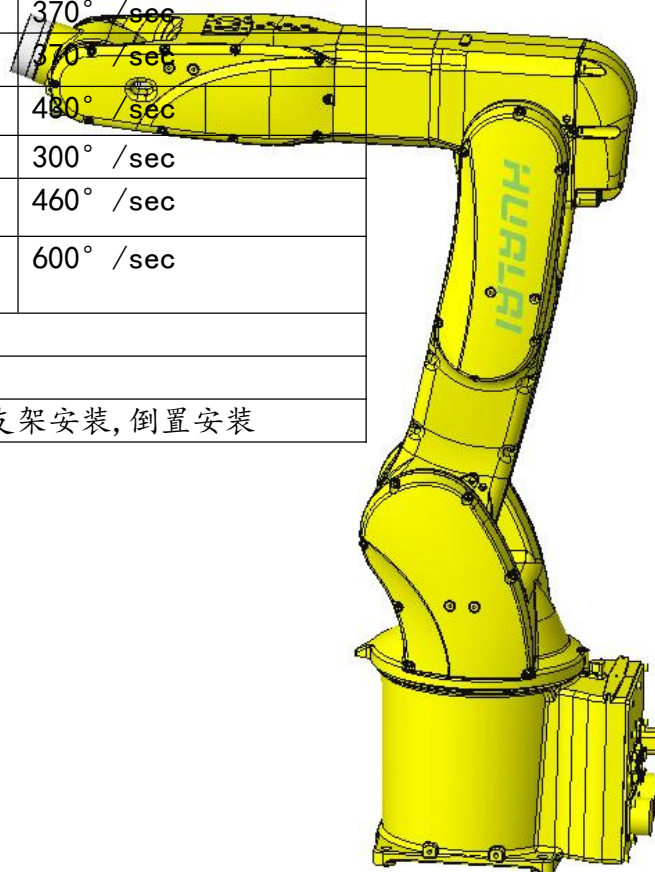

HL-YR998 型关节机器人

型号	HL-YR998	
轴数	6 轴	
结构形式	串联	
额定负载	6-15KG	
重复精度	±0.05mm	
活动半径	998mm	
最大工作范围	A1 轴	±180°
	A2 轴	±120°
	A3 轴	+75° -155°
	A4 轴	±180°
	A5 轴	±115°
	A6 轴	±360°
最大速度	A1 轴	221° /sec
	A2 轴	148° /sec
	A3 轴	222° /sec
	A4 轴	225° /sec
	A5 轴	225° /sec
	A6 轴	360° /sec
环境温度	-0°C~40°C	
本体重量	≈90KG	
安装方式	地面安装, 支架安装, 倒置安装	

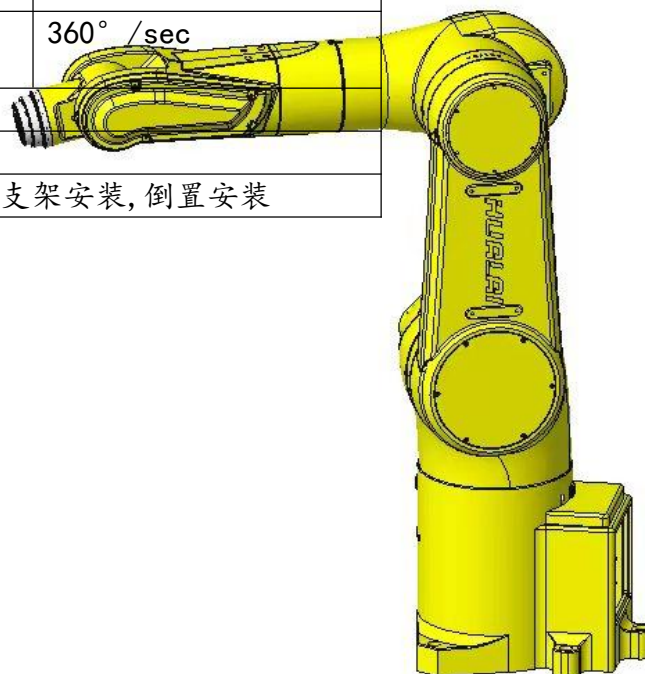

深圳市华莱机器人科技有限公司

Shenzhen Hualai Robot Technology Co., Ltd

HL-YR1498 型关节机器人

型号	HL-YR1498	
轴数	6 轴	
结构形式	串联	
额定负载	6KG-10KG	
重复精度	±0.05mm	
活动半径	998mm/1200mm/1498mm	
最大工作范围	A1 轴	±180°
	A2 轴	±120°
	A3 轴	+75° -155°
	A4 轴	±180°
	A5 轴	±115°
	A6 轴	±360°
最大速度	A1 轴	221° /sec
	A2 轴	148° /sec
	A3 轴	222° /sec
	A4 轴	225° /sec
	A5 轴	225° /sec
	A6 轴	360° /sec
环境温度	-0°C~40°C	
本体重量	≈138KG	
安装方式	地面安装, 支架安装, 倒置安装	

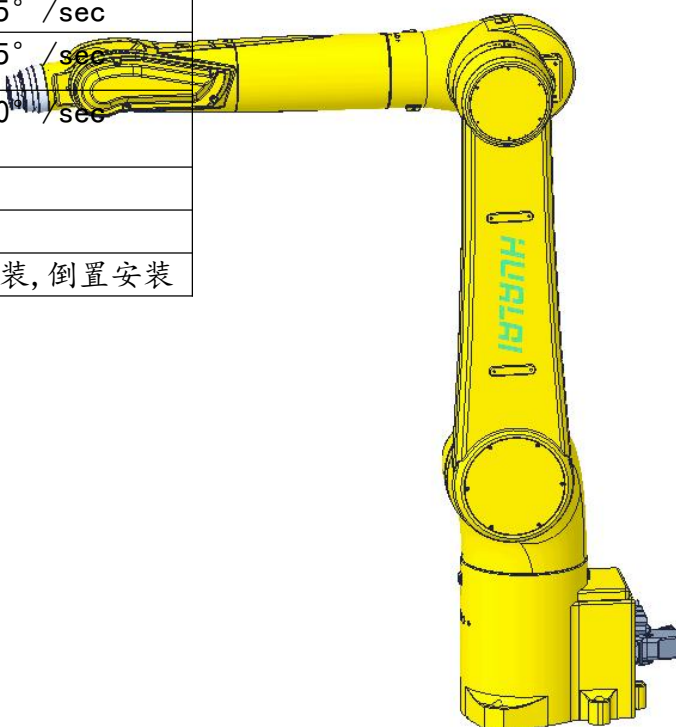

深圳市华莱机器人科技有限公司

Shenzhen Hualai Robot Technology Co., Ltd

HL-YR1998 型关节机器人

型号	HL-YR1998	
轴数	6 轴	
结构形式	串联	
额定负载	10KG-20KG	
重复精度	±0.08mm	
活动半径	1498mm/1798mm/1998mm	
最大工作范围	A1 轴	±180°
	A2 轴	±120°
	A3 轴	+75° -155°
	A4 轴	±180°
	A5 轴	±115°
	A6 轴	±360°
最大速度	A1 轴	148° /sec
	A2 轴	148° /sec
	A3 轴	148° /sec
	A4 轴	225° /sec
	A5 轴	225° /sec
	A6 轴	360° /sec
环境温度	-0°C~40°C	
本体重量	≈138KG-268KG	
安装方式	地面安装, 支架安装, 倒置安装	

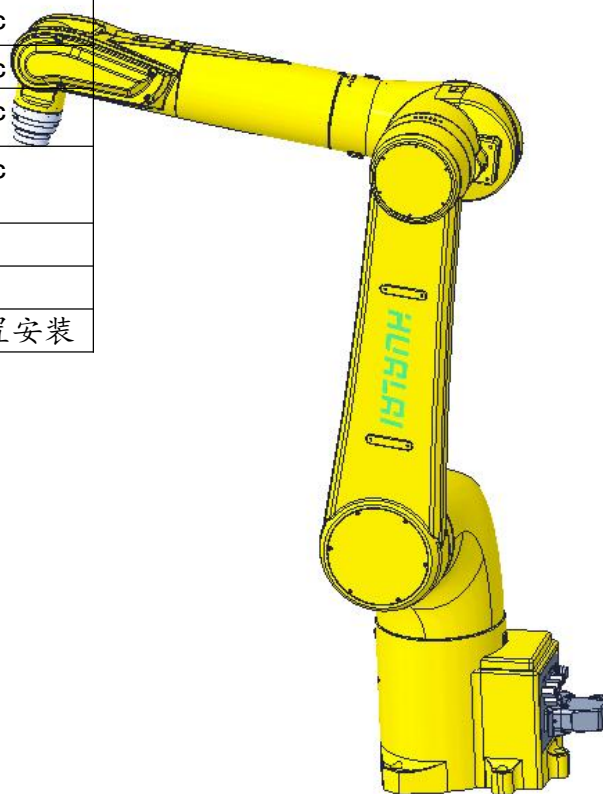

深圳市华莱机器人科技有限公司

Shenzhen Hualai Robot Technology Co., Ltd

HL-YRH98 型焊接机器人

型号	HL-YRH98	
轴数	6 轴	
结构形式	串联	
额定负载	6-10KG	
重复精度	±0.05mm	
活动半径	1498mm	
最大工作范围	A1 轴	±180°
	A2 轴	±120°
	A3 轴	+75° -155°
	A4 轴	±180°
	A5 轴	±115°
	A6 轴	±360°
最大速度	A1 轴	221° /sec
	A2 轴	148° /sec
	A3 轴	222° /sec
	A4 轴	225° /sec
	A5 轴	225° /sec
	A6 轴	360° /sec
环境温度	-0°C~40°C	
本体重量	≈138KG	
安装方式	地面安装, 支架安装, 倒置安装	

